

OA25003 (2) v1.0

Presentación Técnica

PI_004

Preparación Mecánica de Muestras

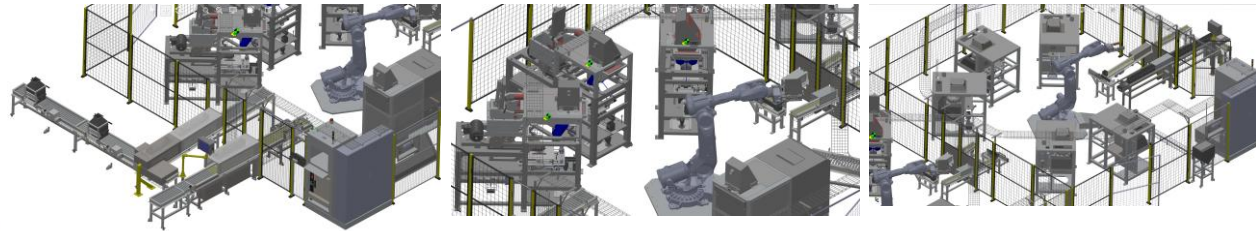

Descripción



1

Descripción

IGPS[®]

Empresas:

Representaciones / Alianzas Estratégicas:



TRDAX

IGPS[®] ROBOTICA

Arisens

XOLERTIC

Célula Robotizada (2 RB) **Chancado División y Pulverizado** de Muestras

Especificaciones



2

Especificaciones

IGPS[®]

Empresas:

Representaciones / Alianzas Estratégicas:



TRDAX

IGPS[®] ROBOTICA

Arisens

XOLERTIO

Electrical

Cell	Voltage	Phases	Frequency	FLA	Supply
Crush & Split Cell MCC	380vac	3Ph+N+E	50Hz	67A	63A
Crush & Split Robot Controller	380vac	3Ph+N+E	50Hz	6A	10A
PLC MCC	220vac	1Ph+N+E	50Hz	10A	16A
Pulverize & Split Robot Cell	380vac	3Ph+N+E	50Hz	33A	40A
Pulverize & Split Robot Controller	380vac	3Ph+N+E	50Hz	6A	10A

Technical Specifications

	Description
Sample Range	200-1000g (Depending on head size)
Sample Size Input	Up to 5mm crushed sample
Sample Size Output	95% Passing 75µm
Number of Cups	30

Installed dimensions

Item	Dimension (m)
Working foot print	18.75m Length x 9.6m Wide x 2.7m High

IGPS™

Empresas:

Representaciones / Alianzas Estratégicas:



Environmental limitations

	Minimum	Maximum
Temperature	0°C	45°C
Humidity	5%	95%
Altitude	0m	3000m

Compressed air

	Requirements
Flow	400L/Min
Pressure	6 Bar (87 psi)

Dust extraction

	Requirements
Flow	8000 cfm

3

Estándares Internacionales

IGPS[®]

Empresas:

Representaciones / Alianzas Estratégicas:



TRDAX

IGPS[®] ROBOTICA

Arisens

XOLERTIO

Prestaciones



El sistema consta de 2 x células robotizadas:

La **Célula 1** consta de **1 trituradora Big Boyd, 3 trituradoras Little Boyd con LSD** y un **sistema de transferencia robótica**. El sistema de transferencia robótica toma muestras secas del punto de carga y las transfiere a un separador de finos. Las partículas más pequeñas evitarán la trituradora, mientras que las partículas más grandes se triturarán previamente. Se combina la muestra pretriturada y la de derivación, se toma una división de 1000 g de la muestra a pulverizar. La muestra del núcleo de perforación se triturará previamente a través del módulo alimentador de finos Big Boyd, y luego se transferirá al Small Boyd después.

La **Célula 2** consta de **5 sistemas de pulverización y división**, así como un **sistema de transferencia robótica**. El robot transferirá la muestra triturada de 1000 g desde el punto de transferencia a uno de los módulos LSD del molino por lotes. A continuación, la muestra se pulverizará y se descargará en un alimentador que alimentará la muestra a través del LSD. El LSD dividirá la muestra de 1000 g en 3 partes, 250 g, 250 g y 500 g. Una vez completado el proceso, el robot transferirá la muestra de nuevo al transportador de salida.

- 600 muestras por día, 22 hr.
- Muestras de agarre especificadas de núcleo de perforación, proceso y barrenos de voladura (núcleo de perforación de 50-60 mm de diámetro, muestras de proceso de >50 mm, muestras de captura de muchos finos, pero algunas partículas más grandes de >70 mm).
- Peso típico de entrada de la muestra: 20 kg.
- Tamaño de derivación del alimentador de finos para Big Boyd <3 mm Aplasta a través de Big Boyd a 3 mm
- Tamaño de derivación del alimentador de finos para Boyd pequeño. <2 milímetros.
- Especificaciones de aplastamiento para trituradora Boyd pequeña, 95% que pasa malla 10 (2.0 mm) Dividir 1000g. Requisito mínimo del cliente: 66 cortes en 2 minutos (para que coincida con RSD). Precisión dentro de 10 g La división de residuos se deposita en el mismo contenedor y se vuelve a colocar en la misma posición en la cinta transportadora para su retención.
- Pulverizar 1000 g, especificación 95% pasando malla 150 (105 μ m).
- División de 2 x 250 g, 1 x 500 g, dentro de +/- 10 g.

Implantación



5

Implantación

IGPS[®]

Empresas:

Representaciones / Alianzas Estratégicas:



TRDAX

IGPS[®] ROBOTICA

Arisens

XOLERTIC

Implantación

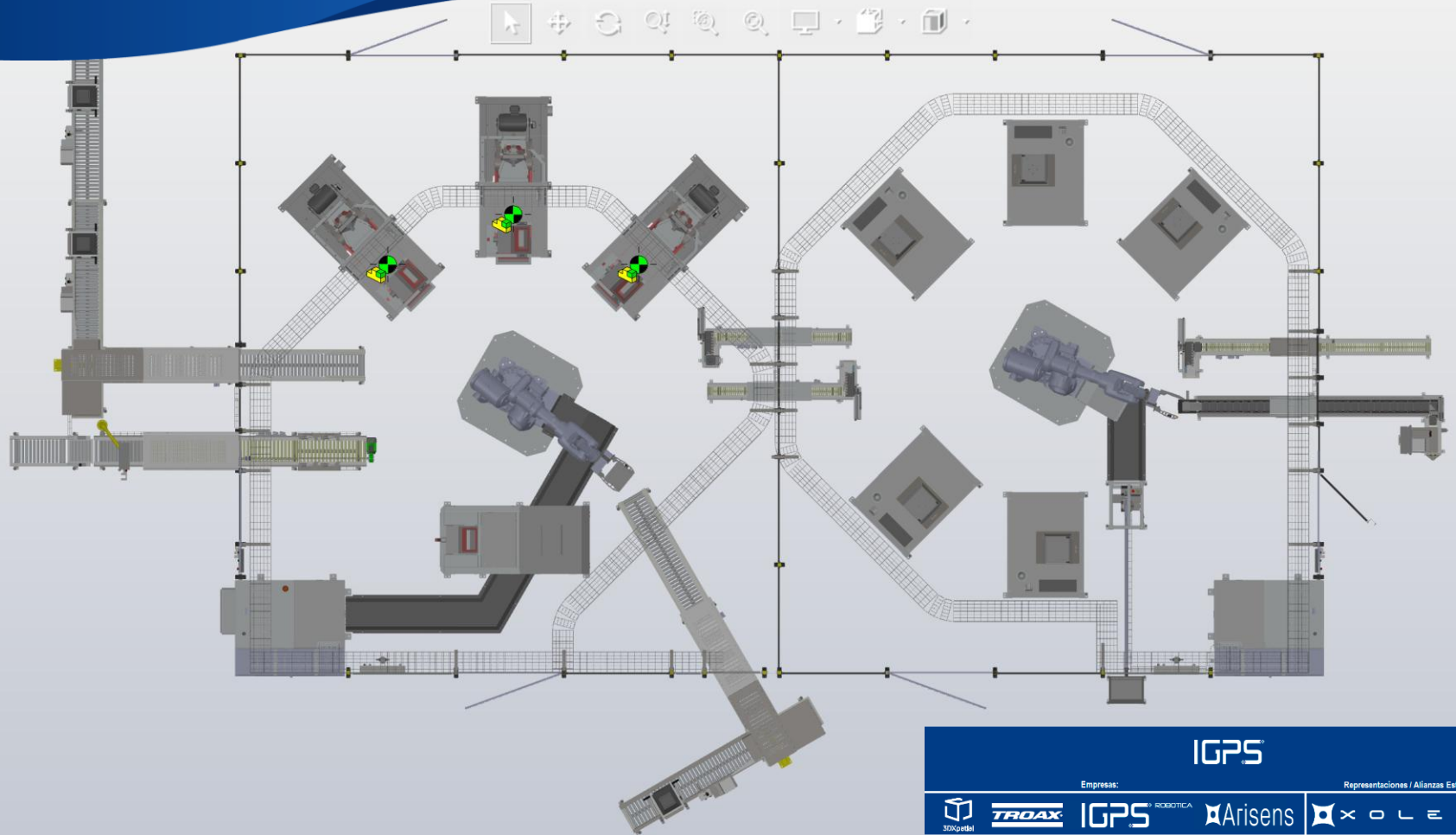

IGPS

Empresa:

Representaciones / Alianzas Estratégicas:



TRDAX

IGPS

ROBOTICA Arisens

XOLERTIO

Implantación

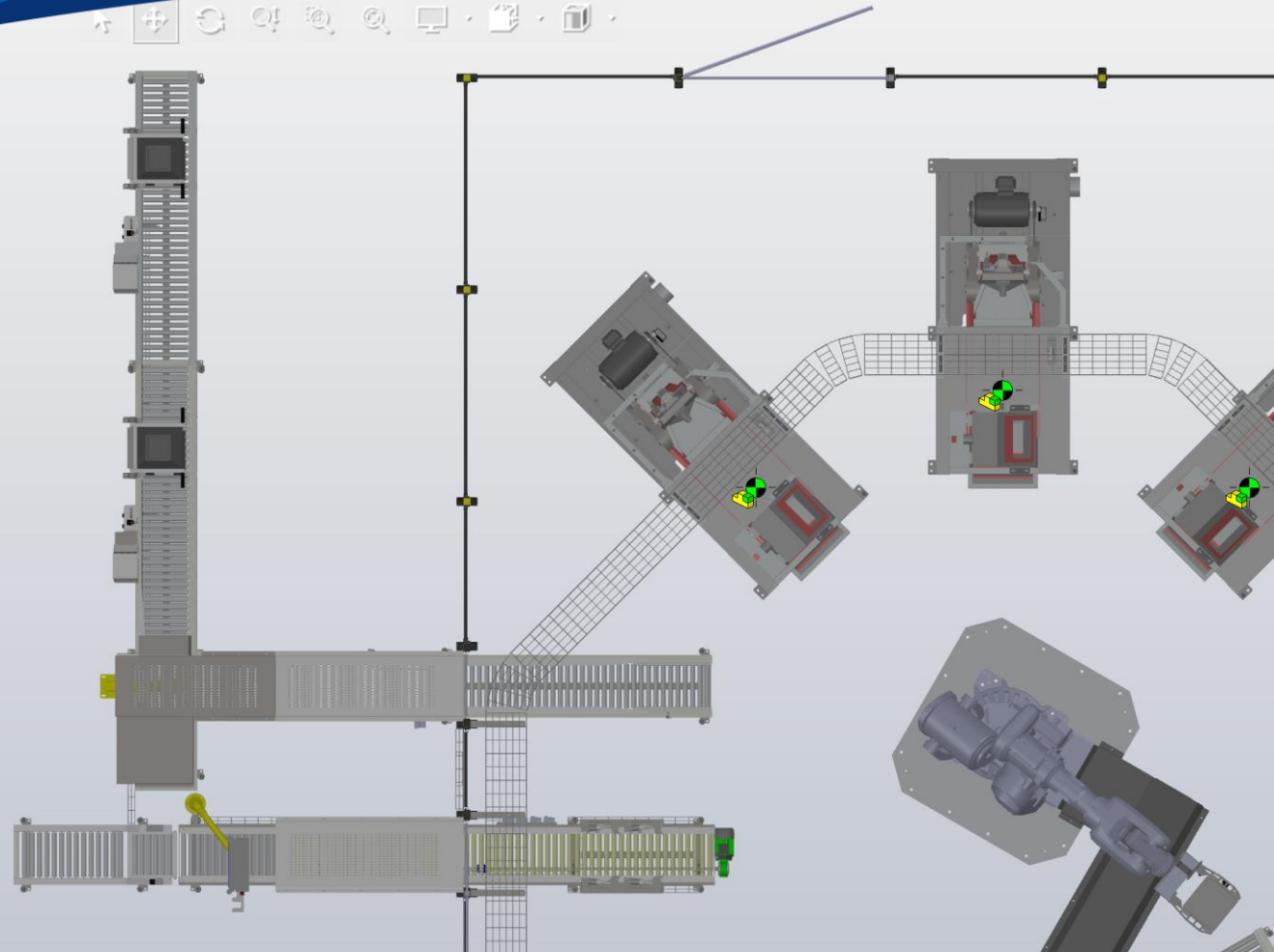

Implantación

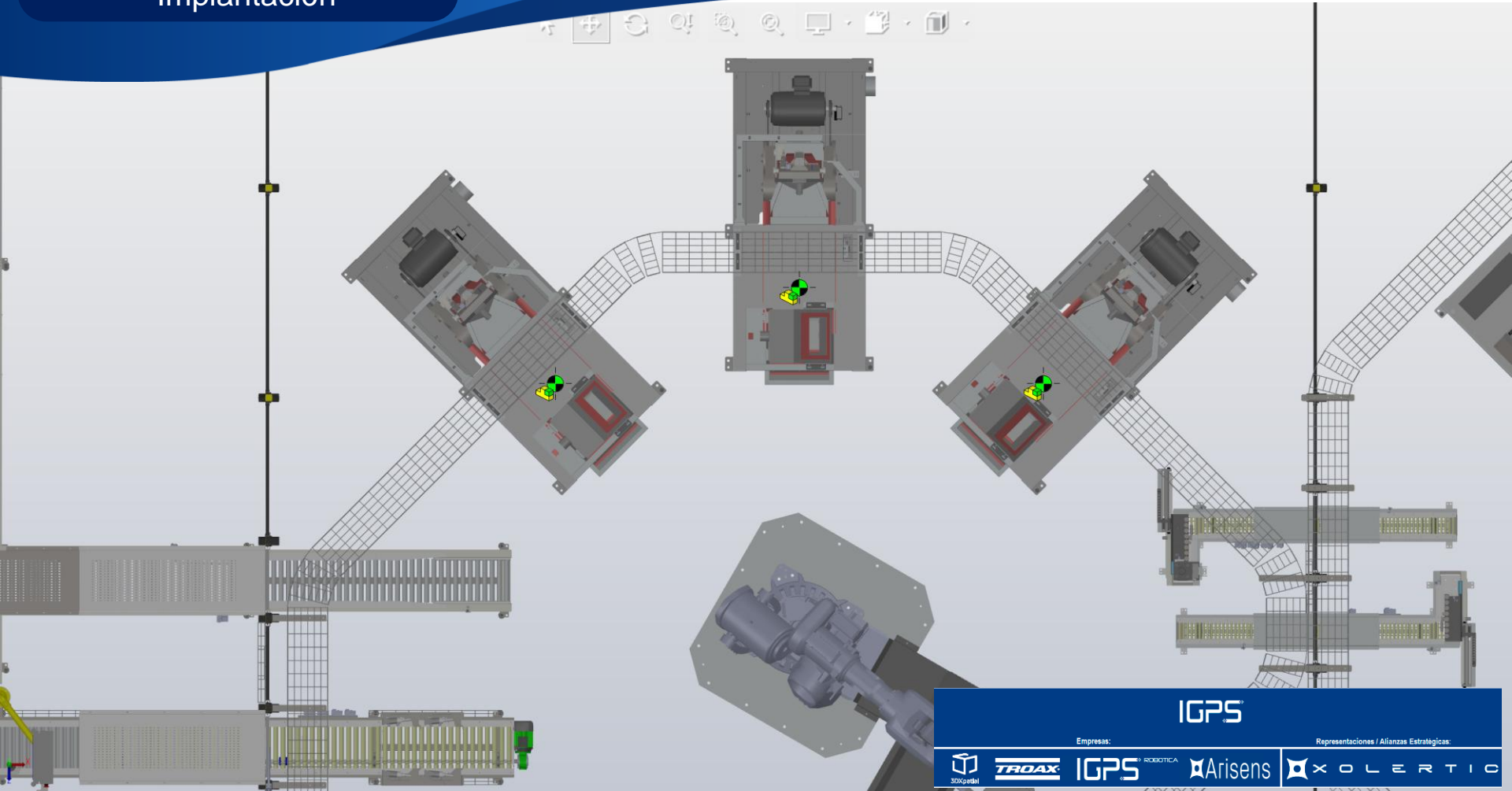

IGPS

Empresa:

Representaciones / Alianzas Estratégicas:



TRDAX

IGPS ROBOTICA

Arisans

XOLERTIC

Implantación

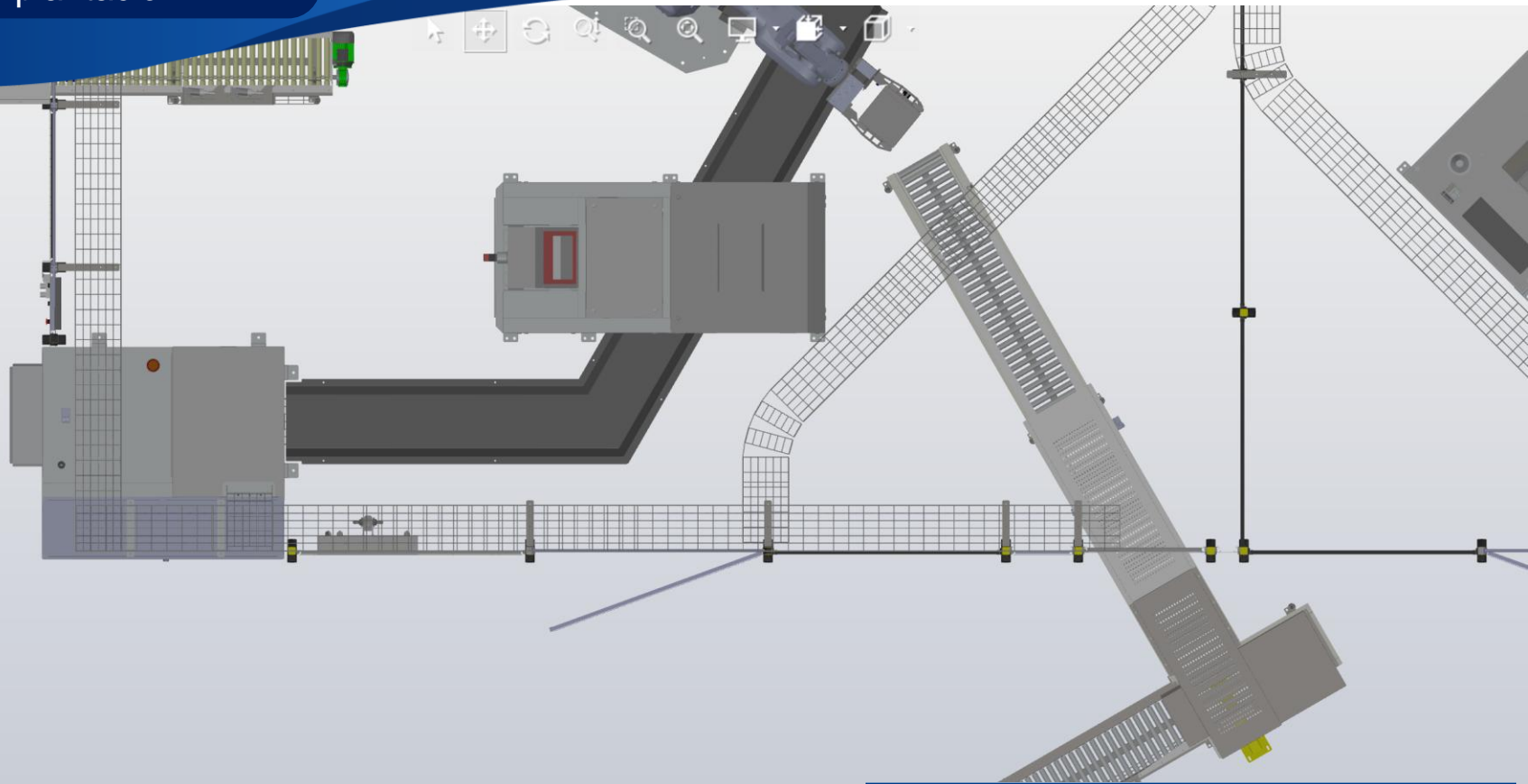

IGPS

Empresas:



TRDAX

IGPS

ROBOTICA Arisens

ROBOTICA XOLERTIC

Representaciones / Alianzas Estratégicas:

Implantación

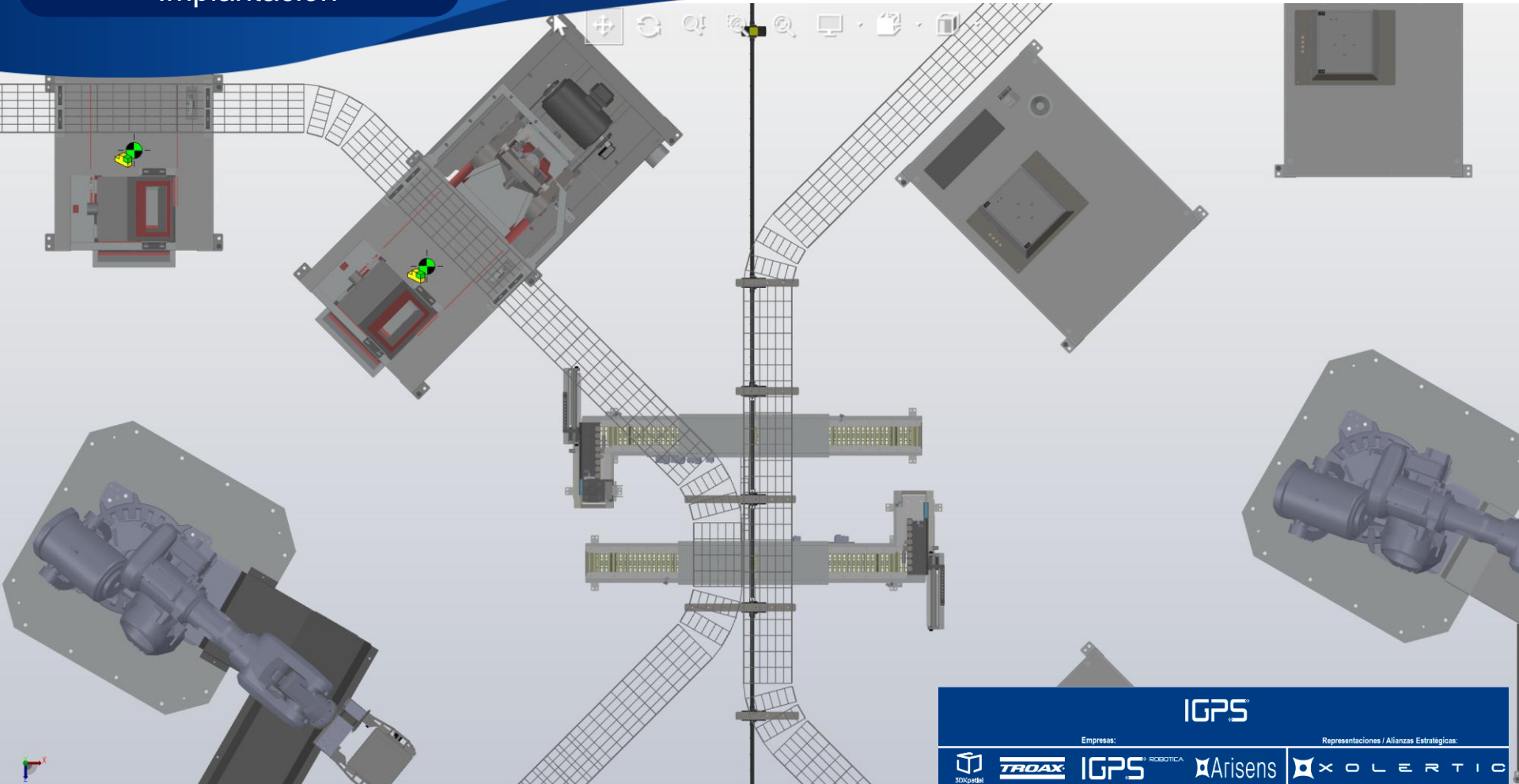

IGPS

Empresa:

Representaciones / Alianzas Estratégicas:



TRDAX

IGPS

ROBOTICA Arisens

XOLERTIO

Implantación

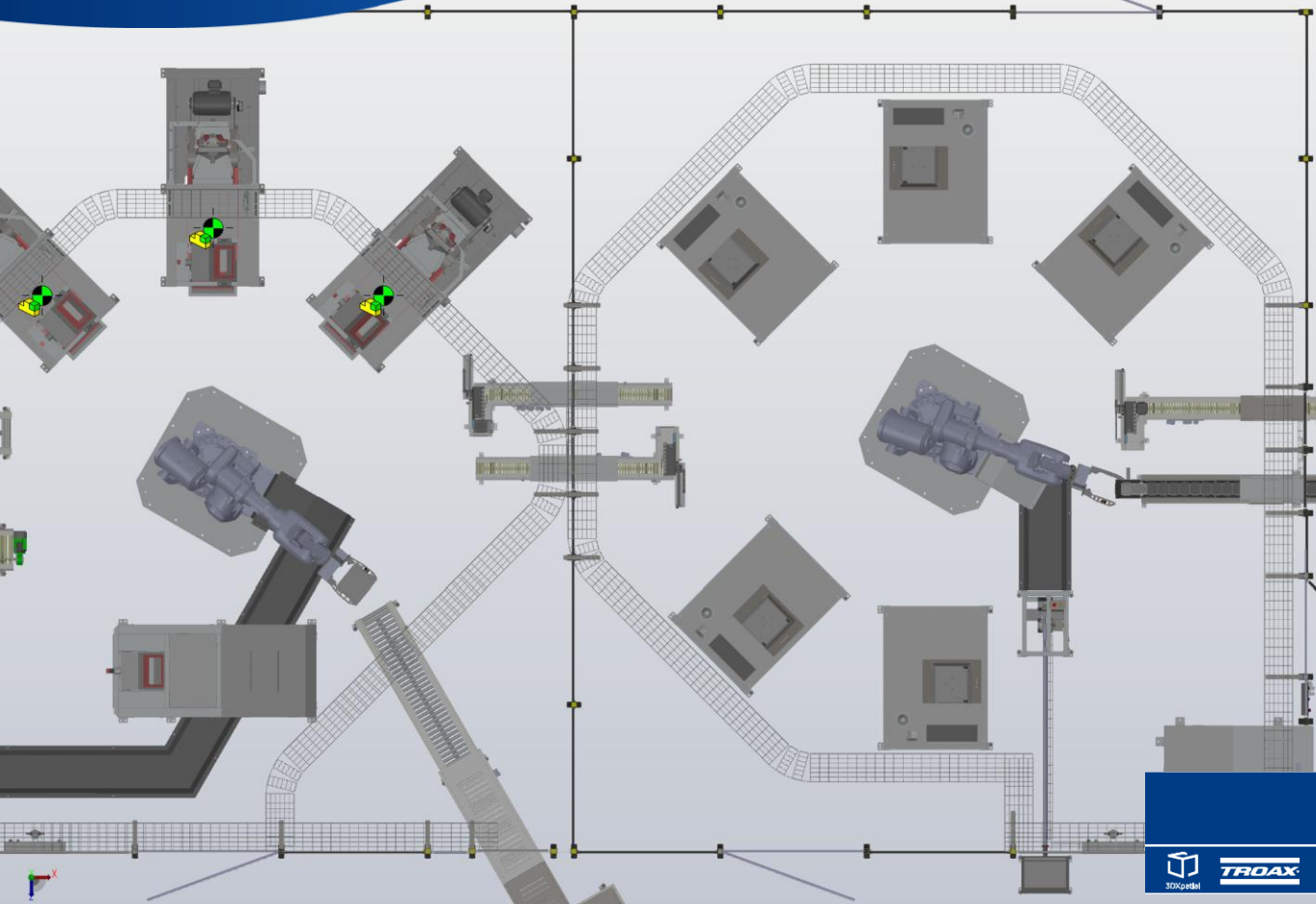

IGPS

Empresa:

Representaciones / Alianzas Estratégicas:



TRDAX

IGPS ROBOTICA

Arisens

XOLERTIC

Implantación

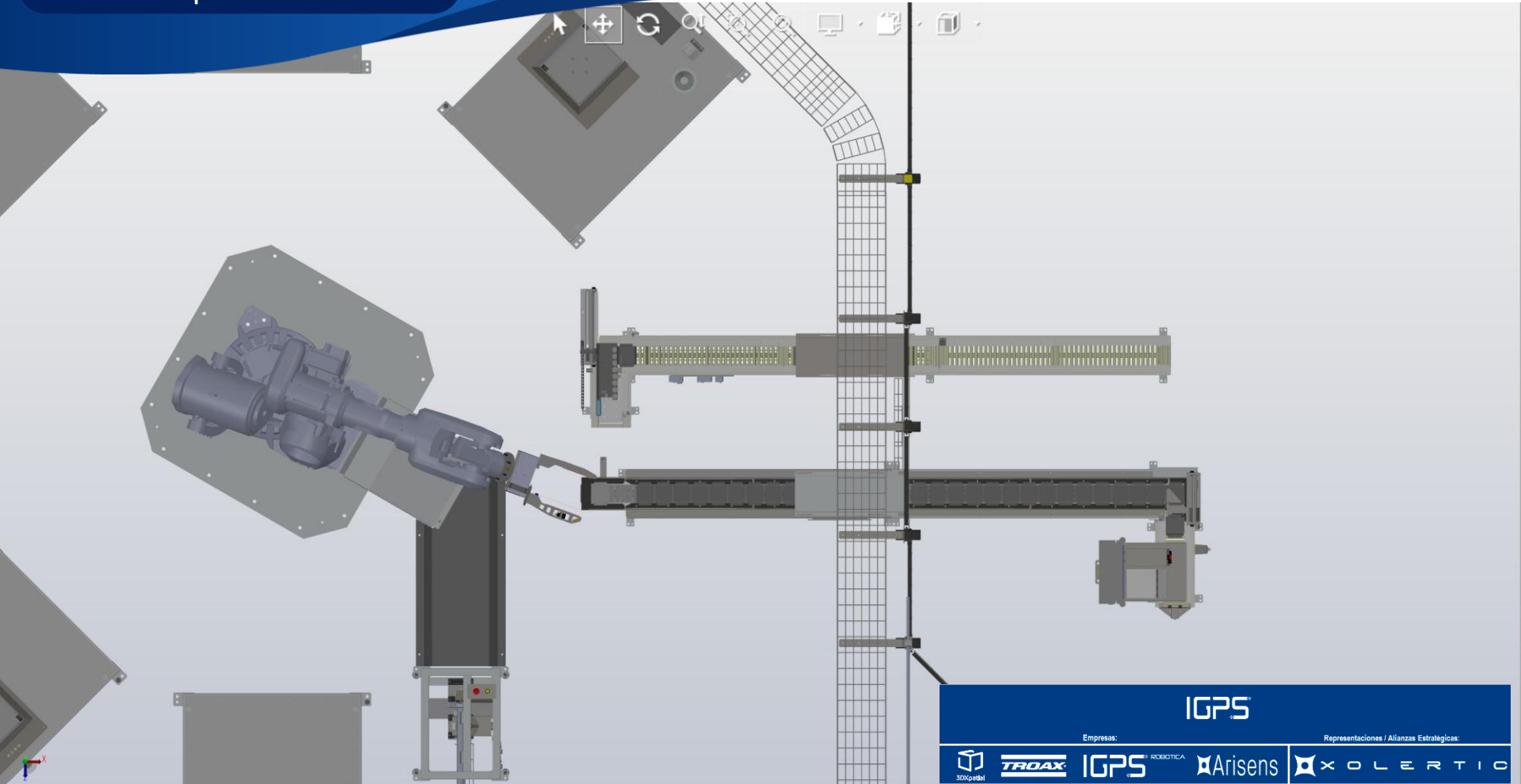

IGPS

Empresa:

Representaciones / Alianzas Estratégicas:



TRDAX

IGPS ROBOTICA

Arisans

XOLERTIC

Implantación

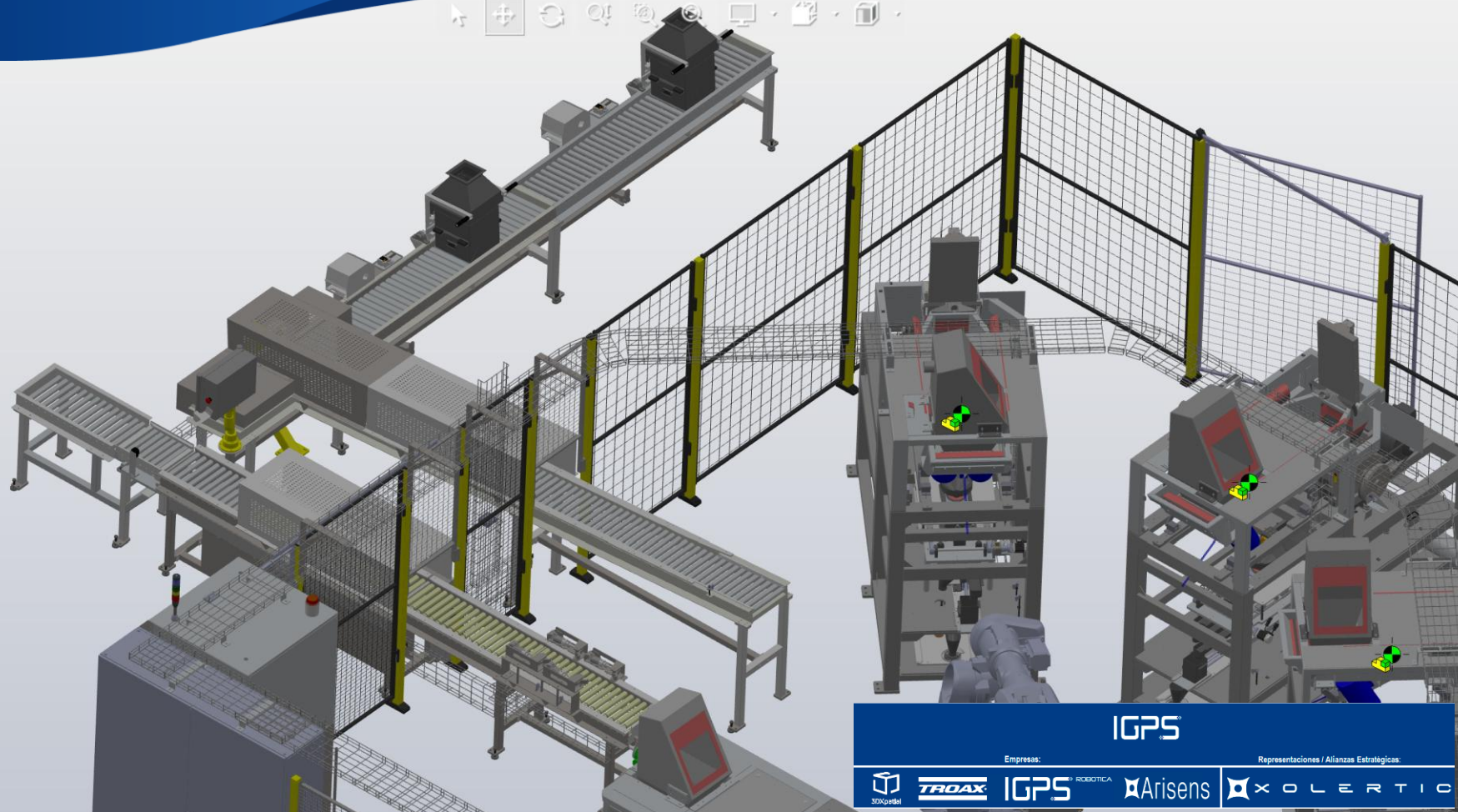

IGPS

Empresa:

Representaciones / Alianzas Estratégicas:



TRDAX

IGPS

ROBOTICA

Arisens

XOLERTIC



Implantación

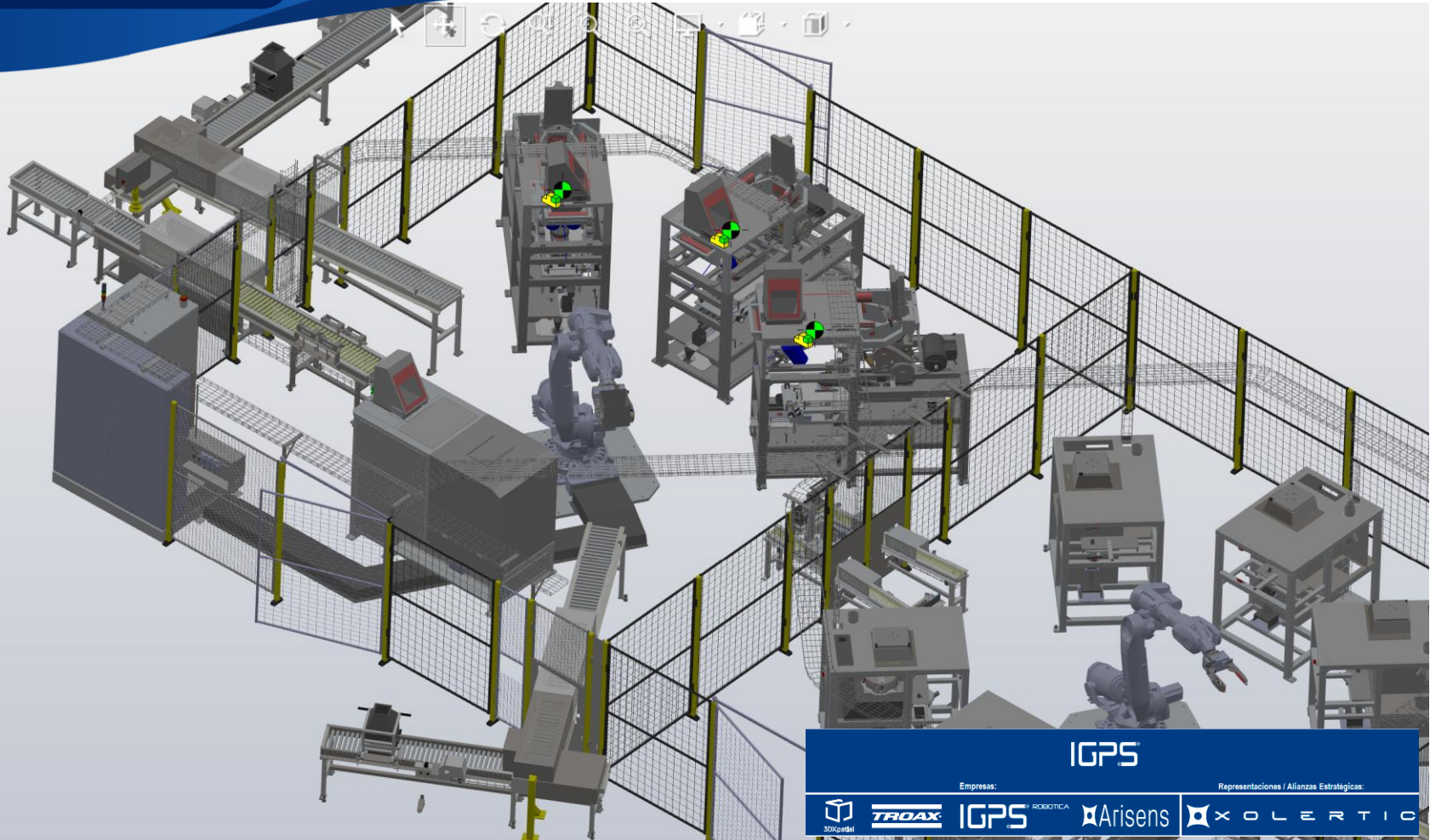

IGPS

Empresa:

Representaciones / Alianzas Estratégicas:



TRDAX

IGPS

ROBOTICA

Arisens

XOLERTIC

Implantación

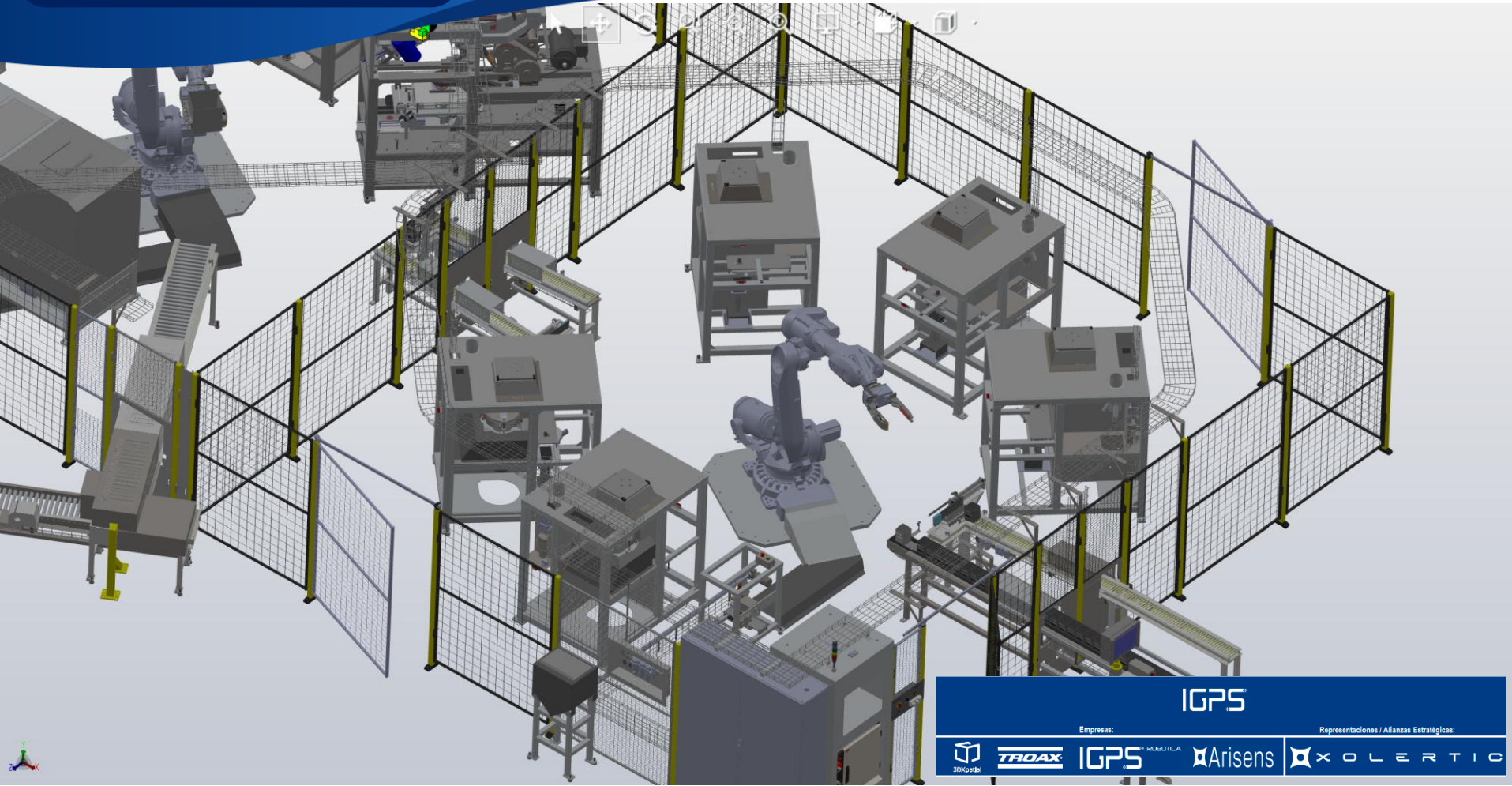

IGPS

Empresa:

Representaciones / Alianzas Estratégicas:



TRDAX

IGPS

ROBOTICA

Arisens

XOLERTIC

Elementos



6

Elementos

IGPS[®]

Empresas:

Representaciones / Alianzas Estratégicas:



TRDAX

IGPS[®] ROBOTICA

Arisens

XOLERTIC

Elementos

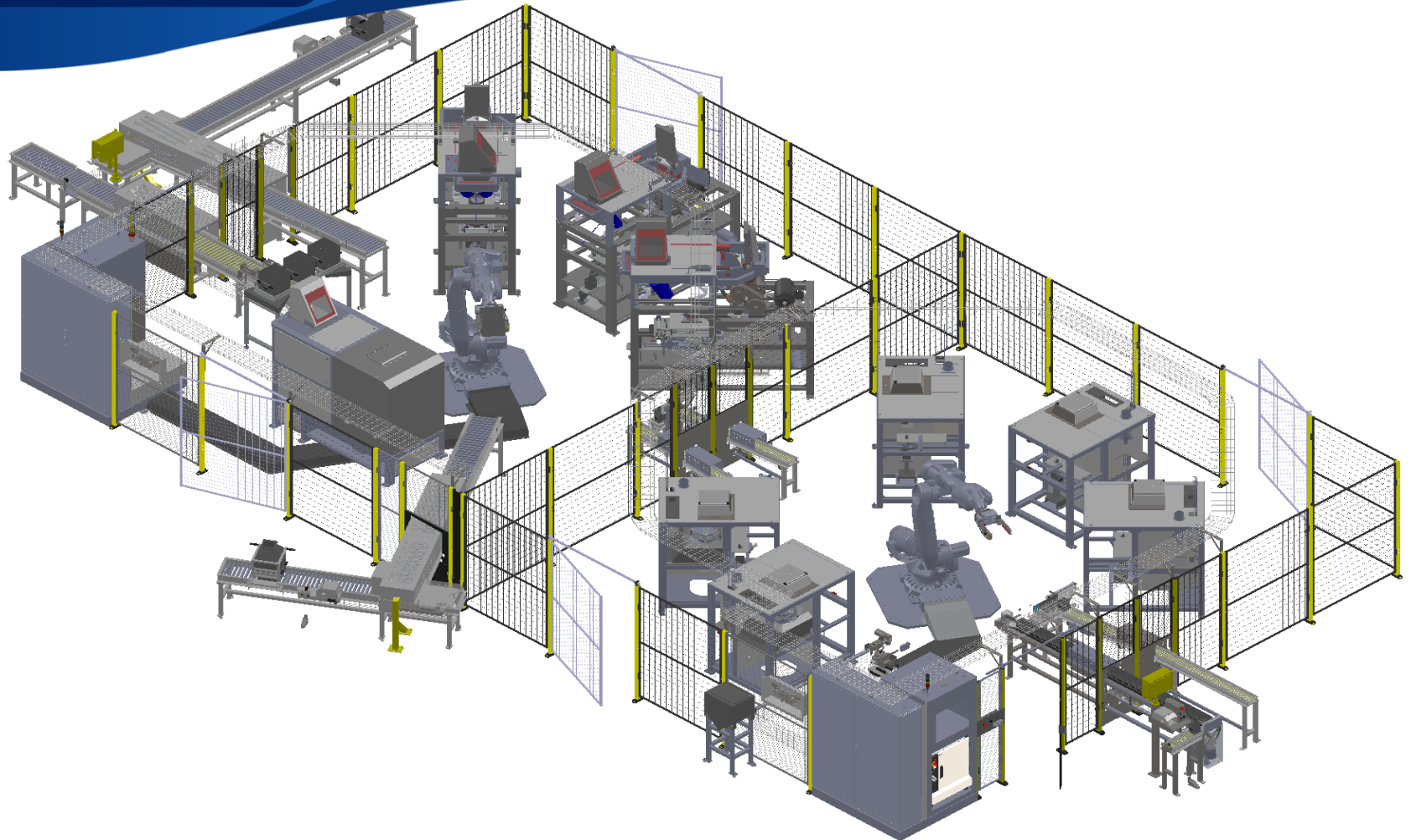

Elementos

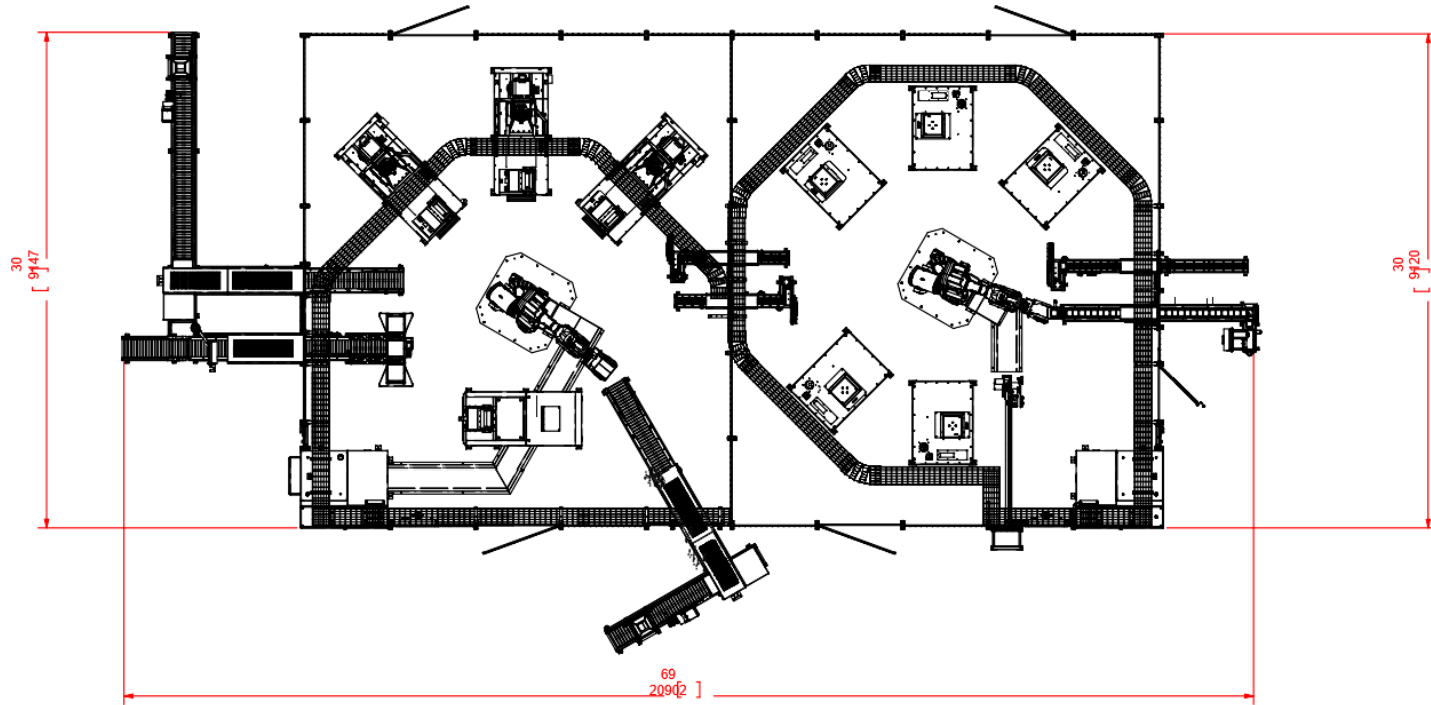

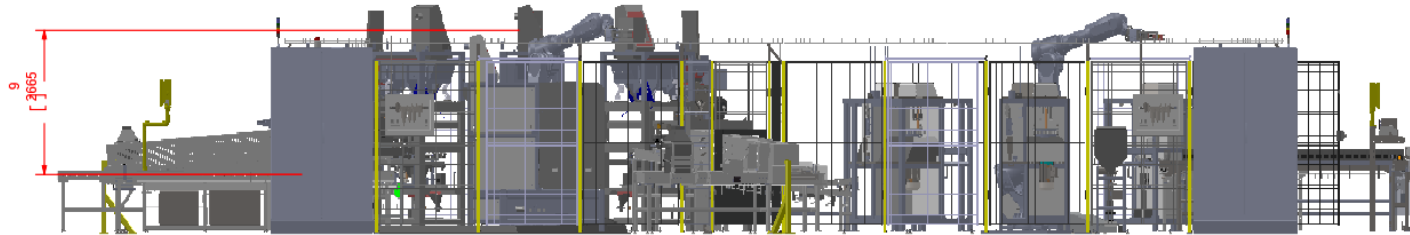

Elementos

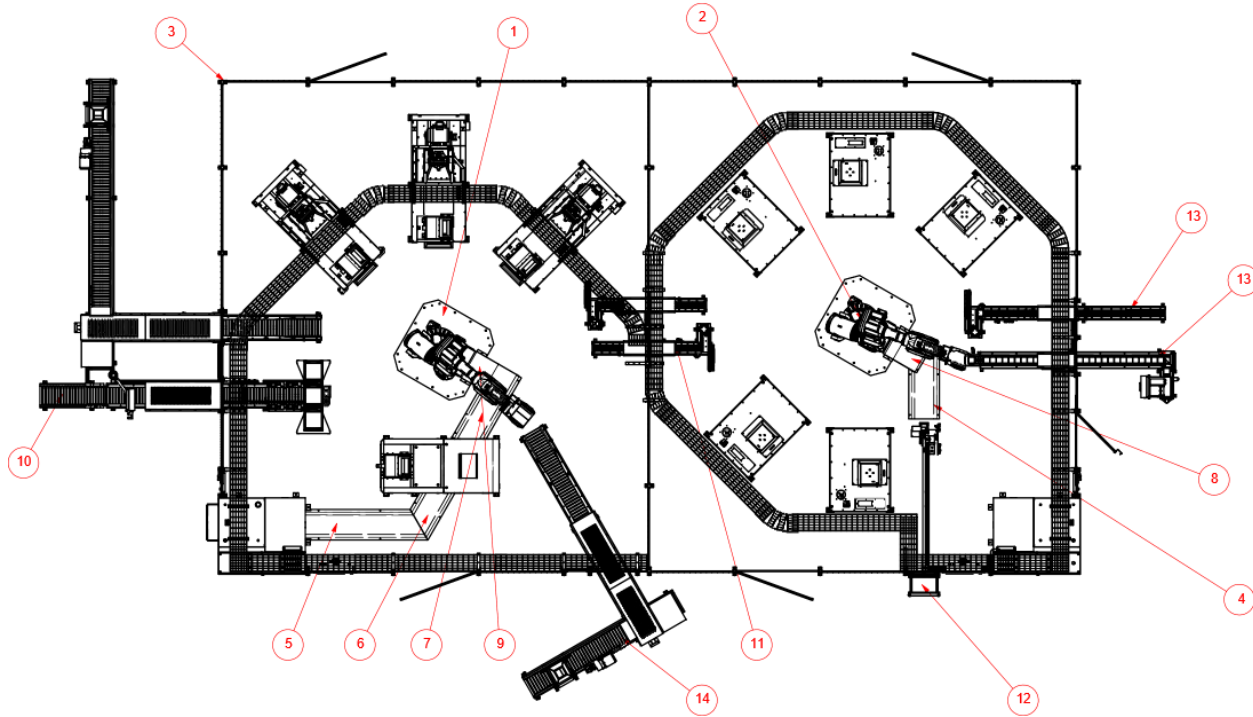

1

Célula Chancado y División Muestra

2

Célula Pulverizado Muestras

3

Cerramiento Seguridad

4

Tread Plate PRC

5

Tread Plate CRC

6

Tread Plate CRC

7

Tread Plate CRC

8

Tread Plate

9

Tread Plate CRC

10

Estación de transferencia de alimentación general GA

11

FIXED TRANSFER OVERALL STATION ASSY

12

Sand Wash Assy

13

OUTFEED CONVEYOR ASSY

14

Estación de salida de contenedores

Opcionales









Opcionales

Contacto

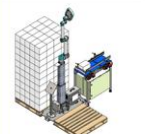
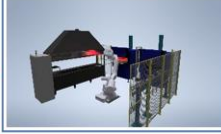

Contacto

Seguridad de Máquinas Robótica Colaborativa	Robotizaciones Especiales	Distribuciones Ind 4.0 Simulación Soporte	Final de Línea Paletizado	Eneajado Estuchado
				
Vallados Seguridad Automatización y Robótica Logística				
				

Escaneado BIN CIM
Ingeniería Inversa
Metrología
3D Fotogrametría



Empresas:

Representaciones / Alianzas Estratégicas:



Isidoro Gómez
CRO
✉ isidoro.gomez@igps.es
☎ +56 9 3197 5128

Apoquindo 5950. Piso 18. Oficina 18-110.
Las Condes. Santiago RM. CHILE
www.grupo-igps.cl



Oscar Sandoval
Commercial manager LATAM
✉ osandoval@igps.es
☎ + 57 3218780665

Apoquindo 5950. Piso 18. Oficina 18-110
Las Condes. Santiago RM. CHILE
www.grupo-igps.cl

Oficina Comercial: Apoquindo 5950, Piso 18,
Oficina 18-110 | Las Condes | Santiago | CHILE
Email: isidoro.gomez@igps.es |
igomez@arisens.cl

Email: osandoval@igps.es
Web: www.grupo-igps.cl

Cel: +56 9 3197 5128
Cel: +57 3218780665

